

EVOSTA 3



DANE TECHNICZNE:

Zakres wydajności: od 0,4 do 4,2 m³/h przy wysokości podnoszenia do 8 m.

Przetłaczane medium: czyste, wolne od części stałych oraz olejów mineralnych, nielepkie, neutralne chemicznie, bliskie charakterystyce wody (maks. zawartość glikolu 30%)

Zakres temperatury medium: od -10°C do +110°C

Maks. ciśnienie robocze: 10 bar (1000 kPa)

Stopień ochrony silnika: IPX5

Klasa izolacji: F

Instalacja: z wałem silnika w pozycji poziomej

Zasilanie: jednofazowe 1x115-230 V~ 50/60 Hz

CECHY SZCZEGÓLNE:

- Stopień ochrony IPX5 zapobiega wnikaniu wilgoci do części mechanicznej oraz do układów elektronicznych. Możliwość wystąpienia awarii została zredukowana do minimum.
- Zapewniając bezproblemową eksploatację. Nowy interfejs użytkownika z podświetlanym wyświetlaczem i sekwencyjnym przyciskiem obsługi umożliwi szybki odczyt i łatwe wprowadzanie nastaw w każdych warunkach.
- Zamiana pomp jest teraz niezwykle łatwa: nowe, uniwersalne złącze może być stosowane z wtyczkami zasilającymi pomp innych producentów, bez potrzeby modyfikacji połączeń elektrycznych.
- Dzięki optymalnemu zużyciu energii oraz zastosowaniu przetwornicy częstotliwości, sprawność energetyczna nowej pompy **EVOSTA 3** jest jeszcze wyższa i charakteryzuje się niskim współczynnikiem od $EEL \leq 0.17$ do $EEL \leq 0.19$.

ZASTOSOWANIE:

Energooszczędna, elektroniczna bezdławnicowa pompa obiegowa przeznaczona do wszystkich typów domowych instalacji grzewczych, wentylacji i klimatyzacji.

BUDOWA I ZALETY PRODUKTU:

Nowy typoszereg pomp obiegowych **EVOSTA 3** łączy w sobie trwałość pomp obiegowych oraz zalety pomp elektronicznych.

Dzięki wykorzystaniu silnika synchronicznego z magnesami trwałymi, przetwornicy częstotliwości oraz sprawności energetycznej $EEL < 0,19$, jak również klasie izolacji IPX5 oraz zintegrowanej wtyczce, typoszereg **EVOSTA 3** to jedno z najlepszych produktów w kategorii innowacyjności i niezawodności.

Pompy **EVOSTA 3** posiadają wyświetlacz pokazujący chwilowy przepływ, chwilową wysokość podnoszenia oraz chwilowe zużycie energii w Watach.

ELEKTRONICZNE BEZDŁAWNICOWE POMPY OBIEGOWE

Pompy **EVOSTA 3** posiadają również funkcję automatycznego odpowietrzania.

Typoszereg pomp **EVOSTA 3** jest idealnym zamiennikiem dla poprzednich **3-obiegowych pomp**, dzięki kompaktowym wymiarom oraz zwiększonej sprawności. Dodatkowo pompy są łatwe w obsłudze - posiadają jeden przycisk do sekwencyjnych ustawień oraz bezpośredni dostęp do wału silnika w celu odblokowania, gdy zachodzi taka konieczność.

Korpus pompy wykonany z żeliwa i pokryty powłoką kataforetyczną. Silnik z mokrym wałem. Rotor silnika ze stali, wirnik z technopolimeru. Ceramiczny wał silnika zamontowany na tulejach grafitowych, smarowanych przetłaczanym medium.

Płaszcz rotora, tuleja stojana oraz kołnierz zamykający wykonane ze stali nierdzewnej. Ceramiczny pierścień oporowy. Dzięki wewnętrznej izolacji silnika pompa nie potrzebuje dodatkowego zabezpieczenia.

Ustawienia w przypadku pomp **EVOSTA 2** oraz **EVOSTA 3** mogą być zmieniane za pomocą panelu kontrolnego z przodu pompy. Trzy światelka ledowe z przodu pompy informują o bieżącym ustawieniu.

Pompy obiegowe **EVOSTA 3** posiadają wyświetlacz informujący o następujących parametrach:

- Wysokość podnoszenia przy wybranej krzywej
- Chwilowe zużycie energii w Watach
- Chwilowa wysokość podnoszenia w metrach
- Chwilowy przepływ w m³/h

PRZEKRÓJ POMPY:

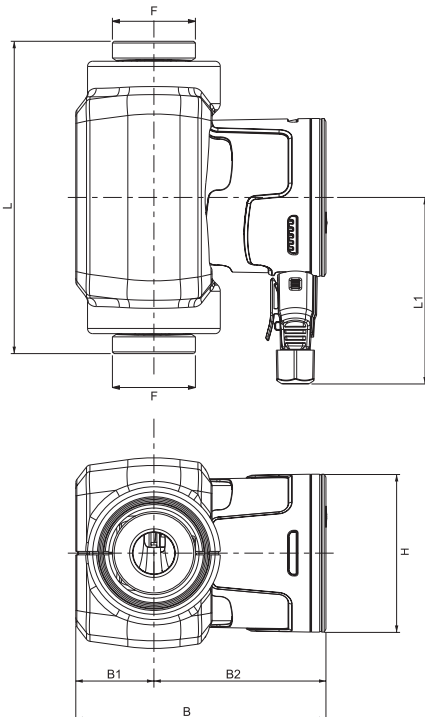

BUDOWA POMPY:

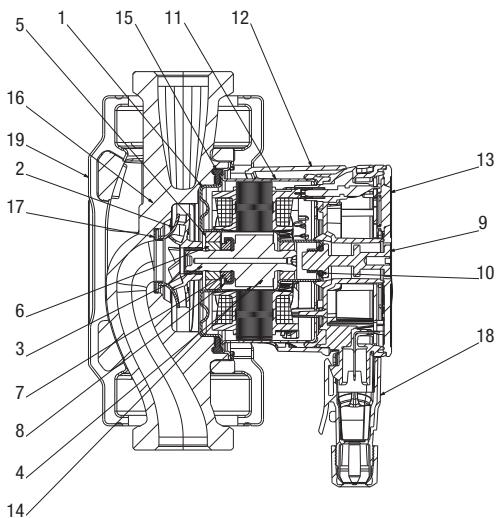

NR	KOMPONENTY	MATERIAŁY
1	Tarcza łożyskowa	AISI 316
2	Wirnik	Ultrason
3	Wał	Alumina
4	Rotor	Fe
5	Podpora łożyska	Mosiądz
6	Łożysko	Alumina
7	Łożysko osiowe	Węgiel
8	Obudowa osiowa	EPDM
9	Śruba odpowietrzająca	Mosiądz
10	O-ring	EPDM
11	Obudowa stojana	AISI 304
12	Pokrywa obudowy	Poliwęglan
13	Obudowa	Poliwęglan
14	Płaszcz rotora	AISI 304
15	Uszczelnienie	EPDM
16	Korpus pompy	Żeliwo
17	Pierścień labiryntu	AISI 304
18	Złącze zasilające	Poliwęglan
19	Izolacja termiczna	PPE

ELEKTRONICZNE BEZDŁAWNICOWE POMPY OBIEGOWE

CHARAKTERYSTYKI:

MODEL EVOSTA 3	Q=m ³ /h	0	0,4	0,6	0,9	1,2	1,8	2,1	2,9
	Q=l/min	0	6	10	15	20	30	35	48
40/130 1"	H (m)	4,0	4,0	3,5	2,9	2,5	1,7	1,3	0,5
40/130 1/2"		4,0	4,0	3,5	2,9	2,5	1,7	1,3	0,5
40/180 1"		4,0	4,0	3,5	2,9	2,5	1,7	1,3	0,5
40/180 X 1" 1/4		4,0	4,0	3,5	2,9	2,5	1,7	1,3	0,5

MODEL EVOSTA 3	Dł. mont. mm	Przy- łącza	ZASILA- NIE 50 Hz	P1 MAX W	In A	EEI*	MIN. CIŚNIE- NIE SSANIA	
							t°	90°
40/130 1"	130	GWINT. DN25	1x230 V~	20	0,034 - 0,18	0,17	m.c.a.	10
40/130 1/2"	130	GWINT. DN15	1x230 V~	20	0,034 - 0,18	0,17	m.c.a.	10
40/180 1"	180	GWINT. DN25	1x230 V~	20	0,034 - 0,18	0,17	m.c.a.	10
40/180 X 1" 1/4	180	GWINT. DN30	1x230 V~	20	0,034 - 0,18	0,17	m.c.a.	10

* Współczynnik odniesienia dla pomp obiegowych o najwyższej sprawności wynosi EEI ≤ 0,17

MODEL EVOSTA 3	L	L1	B	B1	B2	H	F	WYMIARY OPAKOWANIA			WYDAJ- NOŚĆ m ³	WAGA kg
								L	B	H		
40/130 1"	130	107,5	144,1	45	99,1	110	1" 1/2	192	113,5	155	0,0034	2,05
40/130 1/2"	130	107,5	144,1	45	99,1	110	1	192	113,5	155	0,0034	1,9
40/180 1"	180	107,5	144,1	45	99,1	110	1" 1/2	192	113,5	155	0,0034	2,22
40/180 X 1" 1/4	180	107,5	144,1	45	99,1	110	2"	192	113,5	155	0,0034	2,38

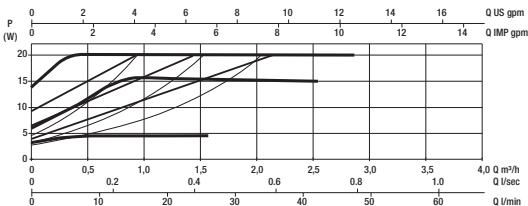
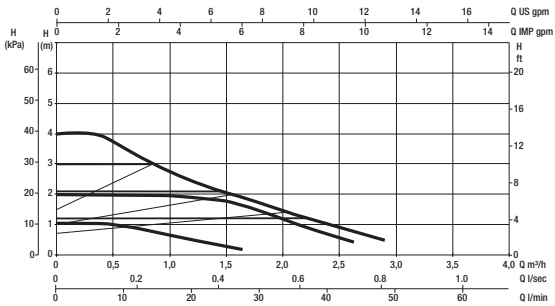

ELEKTRONICZNE BEZDŁAWNICOWE POMPY OBIEGOWE

CHARAKTERYSTYKI:

MODEL EVOSTA 3	Q=m ³ /h	0	0,6	1,2	1,5	2,1	2,4	3,0	3,6
	Q=l/min	0	9	20	25	35	40	50	60
60/130 1"	H (m)	6,0	6,0	4,4	3,8	2,8	2,3	1,5	0,7
60/130 1/2"		6,0	6,0	4,4	3,8	2,8	2,3	1,5	0,7
60/180 1"		6,0	6,0	4,4	3,8	2,8	2,3	1,5	0,7
60/180 X 1" 1/4		6,0	6,0	4,4	3,8	2,8	2,3	1,5	0,7

MODEL EVOSTA 3	Dł. mont. mm	Przy- łącza	ZASILA- NIE 50 Hz	P1 MAX W	In A	EEI*	MIN. CIŚNIE- NIE SSANIA	
							t°	90°
60/130 1"	130	GWINT. DN25	1x230 V~	35	0,042 - 0,33	0,18	m.c.a.	10
60/130 1/2"	130	GWINT. DN15	1x230 V~	35	0,042 - 0,33	0,18	m.c.a.	10
60/180 1"	180	GWINT. DN25	1x230 V~	35	0,042 - 0,33	0,18	m.c.a.	10
60/180 X 1" 1/4	180	GWINT. DN30	1x230 V~	35	0,042 - 0,33	0,18	m.c.a.	10

* Współczynnik odniesienia dla pomp obiegowych o najwyższej sprawności wynosi EEI ≤ 0,18

MODEL EVOSTA 3	L	L1	B	B1	B2	H	F	WYMIARY OPAKOWANIA			WYDAJ- NOŚĆ m ³	WAGA kg
								L	B	H		
60/130 1"	130	107,5	144,1	45	99,1	110	1" 1/2	192	113,5	155	0,0034	2,05
60/130 1/2"	130	107,5	144,1	45	99,1	110	1	192	113,5	155	0,0034	1,9
60/180 1"	180	107,5	144,1	45	99,1	110	1" 1/2	192	113,5	155	0,0034	2,22
60/180 X 1" 1/4	180	107,5	144,1	45	99,1	110	2"	192	113,5	155	0,0034	2,38

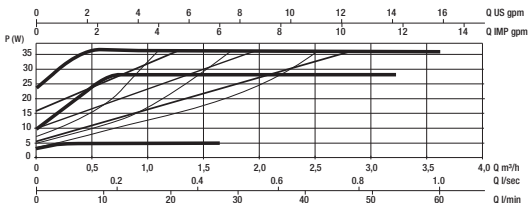
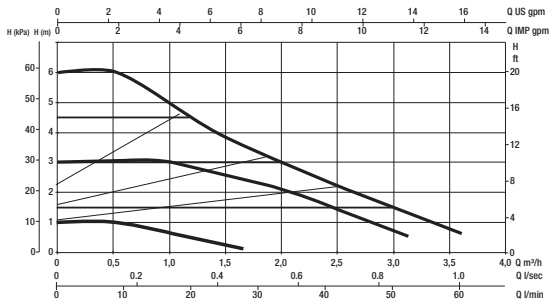

ELEKTRONICZNE BEZDŁAWNICOWE POMPY OBIEGOWE

CHARAKTERYSTYKI:

MODEL EVOSTA 3	Q=m ³ /h	0	0,6	0,9	1,2	2,7	3,3	3,9	4,2
	Q=l/min	0	10	15	20	45	55	65	70
80/130 1"	H (m)	8,0	8,0	7,2	6,5	3,7	2,6	1,6	1,0
80/130 ½"		8,0	8,0	7,2	6,5	3,7	2,6	1,6	1,0
80/180 1"		8,0	8,0	7,2	6,5	3,7	2,6	1,6	1,0
80/180 X 1" ¼		8,0	8,0	7,2	6,5	3,7	2,6	1,6	1,0

MODEL EVOSTA 3	Dł. mont. mm	Przy- łącza	ZASILA- NIE 50 Hz	P1 MAX W	In A	EEI*	MIN. CIŚNIE- NIE SSANIA	
							t°	90°
80/130 1"	130	GWINT. DN25	1x230 V~	55	0,053 - 0,47	0,19	m.c.a.	10
80/130 ½"	130	GWINT. DN15	1x230 V~	55	0,053 - 0,47	0,19	m.c.a.	10
80/180 1"	180	GWINT. DN25	1x230 V~	55	0,053 - 0,47	0,19	m.c.a.	10
80/180 X 1" ¼	180	GWINT. DN30	1x230 V~	55	0,053 - 0,47	0,19	m.c.a.	10

* Współczynnik odniesienia dla pomp obiegowych o najwyższej sprawności wynosi EEI ≤ 0,19

MODEL EVOSTA 3	L	L1	B	B1	B2	H	F	WYMIARY OPAKOWANIA			WYDAJ- NOŚĆ m ³	WAGA kg
								L	B	H		
80/130 1"	130	107,5	144,1	45	99.1	110	1" ½	192	113,5	155	0,0034	2,05
80/130 ½"	130	107,5	144,1	45	99.1	110	1	192	113,5	155	0,0034	1,9
80/180 1"	180	107,5	144,1	45	99.1	110	1" ½	192	113,5	155	0,0034	2,22
80/180 X 1" ¼	180	107,5	144,1	45	99.1	110	2"	192	113,5	155	0,0034	2,38

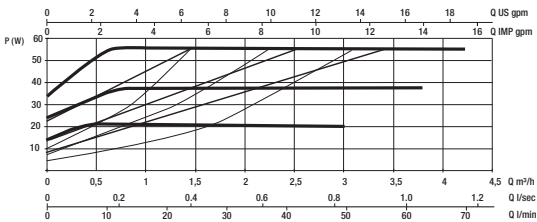
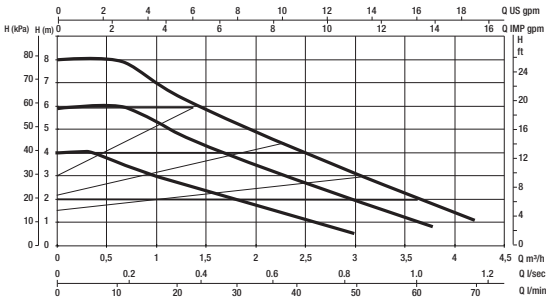

ELEKTRONICZNE BEZDŁAWNICOWE POMPY OBIEGOWE

EVOSTA 2	Nr art.
EVOSTA2 40-70/130 (1/2") M230/50-60	60186047
EVOSTA2 40-70/130 (1") M230/50-60	60186046
EVOSTA2 40-70/180 (1") M230/50-60	60185492

EVOSTA 3	Nr art.
EVOSTA3 40/130 (1") M230/50-60	60186086
EVOSTA3 40/180 (1") M230/50-60	60186077
EVOSTA3 40/180X (1"1/4) M230/50-60	60186078
EVOSTA3 60/130 (1") M230/50-60	60186052
EVOSTA3 60/180 (1") M230/50-60	60185506
EVOSTA3 60/180X (1"1/4) M230/50-60	60186079
EVOSTA3 80/130 (1") M230/50-60	60186087
EVOSTA3 80/180 (1") M230/50-60	60185505
EVOSTA3 80/180X (1"1/4) M230/50-60	60186085

PANEL STERUJĄCY – EVOSTA 2:



PANEL STERUJĄCY – EVOSTA 3:

